

# MOOVI 60

## Barrera automática electromecánica

Barra electromecánica de 24V, uso continuo para la gestión de anchos de carril de 2 a 6 m de ancho, ideal para ser instalada en estacionamientos y accesos complejos residenciales.

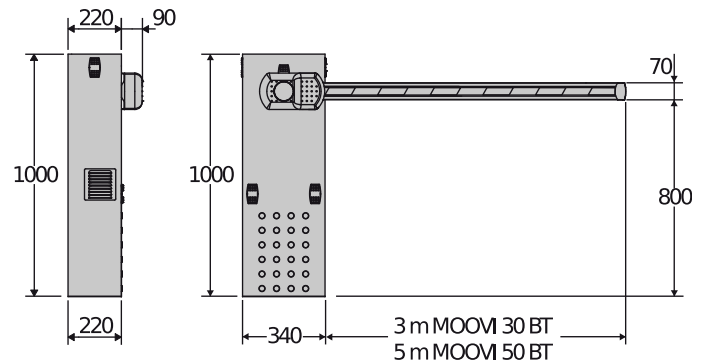

- Estructura autoportante de acero tratada con cataforesis y recubierta de polvo.
- Permite crear una barrera derecha/izquierda actuando sobre el muelle interno sin modificar el cuerpo de la barrera (la barrera se entrega siempre preparada para su instalación a la izquierda).
- Equilibrio por muelle incluido en la barrera.
  - Tiempo de apertura: de 4.0 a 8 seg. según la longitud de la barra.
  - Paso útil: de 3 a 6 metros.
  - Ciclo máximo de uso: 1200 op/día.
  - MCBF: 500,000.
- Reacción al impacto mediante barra sensible.
- Las barras se pueden completar con luces LED de alta visibilidad en combinación con el tablero de luces.
- Versión disponible con alimentación de 120 Vac.
- Reductor lubricado con grasa permanente.
- Finales de carrera eléctricos incorporados, ajustables electrónicamente.
- Acceso a la barrera a través de una puerta de inspección interna equipada con una llave personalizada.
- Desbloqueo de emergencia para el accionamiento manual mediante una llave personalizada.